

Khung bảo vệ gầm phía sau

Nội dung

“Bảo vệ gầm phía sau, theo Chỉ thị ECE”, Trang 2

“Lắp đặt”, Trang 3

“Vị trí tải” Trang 4

“Quy trình kiểm tra” Trang 4

Rear underrun protection

RUPD (Thiết bị bảo vệ gầm phía sau) Quy định ECE R58.02

Theo quy định R58.02, bất kỳ bộ phận nào của thân tải (Bao gồm mọi phụ kiện, nếu có) không được vượt quá 300mm khi đo từ đầu RUPD.

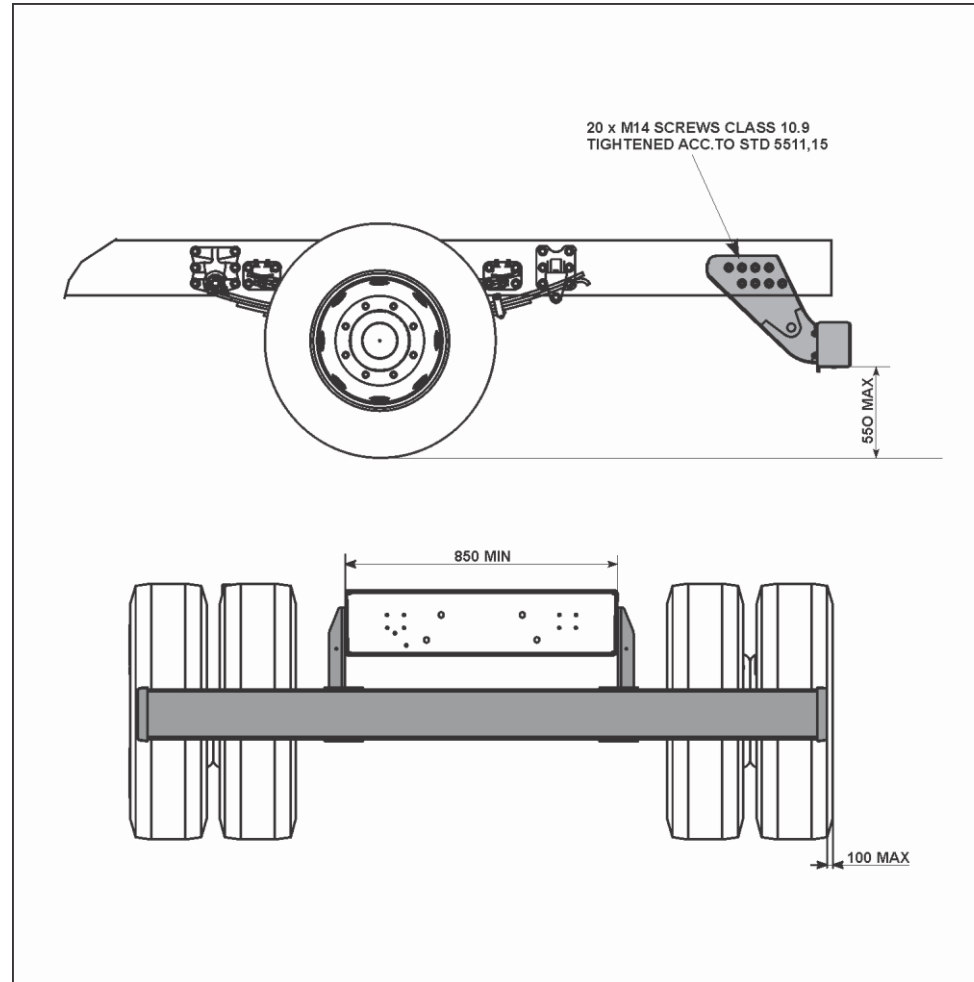

Rear underrun protection

Lắp đặt

Theo quy định R58.02, bất kỳ bộ phận nào của thân tải (Bao gồm mọi phụ kiện, nếu có) không được vượt quá 300mm khi đo từ đầu RUPD.

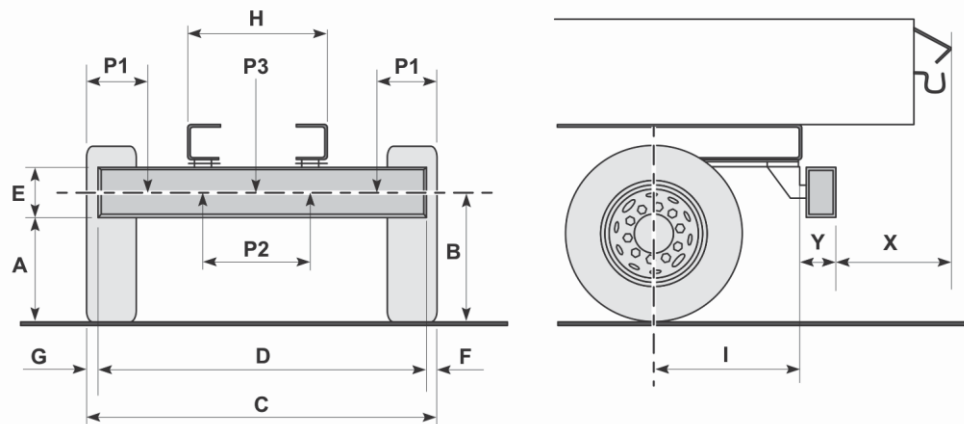

Kích thước cần đo (mm)	Thông số	Yêu cầu (mm)
Khoảng sáng gầm xe	A	550 max.
Chiều cao chất tải	B	600 max.
Chiều cao mặt cắt của RUPD	E	100 min.
Bảo vệ phía ngoài khỏi thân chịu tải	X**	400**
Khoảng cách giữa lớp (mép ngoài) và RUPD, LH	F	100 max.
Khoảng cách giữa lớp (mép ngoài) và RUPD, RH	G	100 max.

Quy định ECE R58.02

**Tham khảo Điều 16.3 và 25.6 của R58.02 để biết kích thước “X” tùy thuộc vào việc xem xét phê duyệt tương ứng dựa trên Phần II hoặc Phần III, trong khi cơ quan quyết định.

Điều 16.3 (R58.02)

Thiết bị phải được lắp sao cho khoảng cách theo phương ngang giữa phía sau thiết bị và đầu cuối thiết bị của xe, kể cả cơ cấu nâng sàn không vượt quá 400 mm giảm đi do biến dạng ghi được (đoạn 7.3 của phần I) được đo tại bất kỳ thời điểm nào. của các điểm đã tác dụng lực thử (Phụ lục 1, Mục 8) trong quá trình phê duyệt kiểu thiết bị khung bảo vệ phía sau phù hợp với quy định tại phần I của quy chuẩn này và được ghi vào mẫu thông báo phê duyệt kiểu. Khi đo khoảng cách này, bất kỳ bộ phận nào của xe cao hơn mặt đất quá 2 m khi xe không tải đều phải được thực hiện.

Điều 25.6 (R58.02)

RUP phải có đủ khả năng chống lại các lực tác dụng song song với trục dọc của xe và được kết nối, khi ở vị trí sử dụng, với các thanh dầm bên của khung xe hoặc bất cứ thứ gì thay thế chúng. Yêu cầu này sẽ được thỏa mãn nếu chứng tỏ được rằng cả trong và sau khi tác dụng các lực được mô tả trong Phụ lục 5, khoảng cách theo phương ngang giữa các cơ cấu không vượt quá 400 mm tại bất kỳ điểm nào mà lực thử được tác dụng. Khi đo khoảng cách này, bất kỳ bộ phận nào của xe cách mặt đất quá 2 m khi xe không tải đều phải được tính.

Rear underrun protection

Vị trí tải

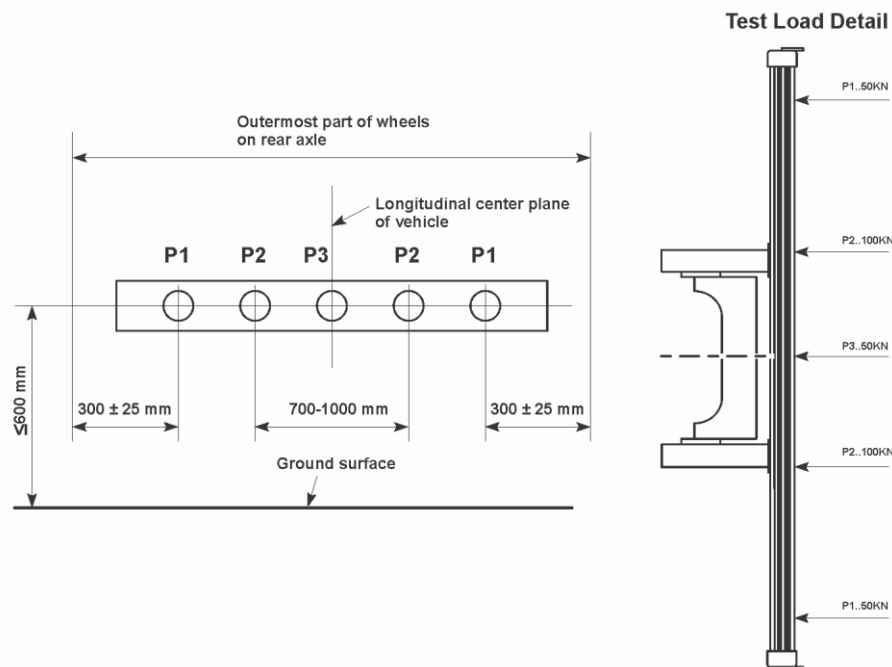

Trường hợp có tải có thể là trường hợp được giải thích trong hình ảnh hoặc như được mô tả trong bài viết 3.1.1/3.1.2/3.1.3 Tham khảo bài viết 3 để biết chi tiết về quy trình kiểm tra:

QUY TRÌNH KIỂM TRA

Các yêu cầu trong đoạn 7.3 và 25.6 của quy định này phải được kiểm tra bằng các trục tâm kiểm tra phù hợp; Các lực dùng cho các thử nghiệm quy định tại khoản 3.1.1 và 3.1.2 dưới đây phải được tác dụng riêng biệt và liên tiếp qua một bề mặt có chiều cao không quá 250 mm (chiều cao chính xác phải được nhà sản xuất chỉ định) và rộng 200 mm, với bán kính cong 5±1 mm ở các cạnh thẳng đứng. Chiều cao so với mặt đất của tâm bề mặt phải được nhà sản xuất xác định trong các đường giới hạn chiều ngang của thiết bị. Tuy nhiên, khi phép thử được thực hiện trên xe thì chiều cao không được vượt quá 600 mm khi xe không tải. Thứ tự tác dụng lực có thể do nhà sản xuất quy định.

1. Một lực ngang 100 kN hoặc 50% lực do khối lượng lớn nhất của xe tạo ra, lấy giá trị nào nhỏ hơn, phải tác dụng liên tiếp lên hai điểm nằm đối xứng qua đường tâm của thiết bị hoặc của xe, tùy theo điểm nào được áp dụng ở khoảng cách tối thiểu là 700 mm và tối đa là 1m. Vị trí chính xác của các điểm áp dụng sẽ được quy định bởi nhà chế tạo.
2. Trong các trường hợp được xác định tại khoản 1.1.1 và 1.1.2 của phụ lục này, lực ngang bằng 50 kN hoặc 25% lực do khối lượng tối đa của xe tạo ra. Giá trị nào nhỏ hơn sẽ được áp dụng liên tiếp vào hai điểm nằm cách mặt phẳng dọc tiếp tuyến với mép ngoài của các bánh xe trên trục sau là 300 + 25 mm và đến điểm thứ ba nằm trên đường nối hai điểm này, trong mặt phẳng thẳng đứng giữa của xe.
3. Trong các trường hợp được xác định tại đoạn 1.1.3 của phụ lục này, lực ngang 50 kN hoặc 25% lực được tạo ra bởi khối lượng tối đa của xe mà thiết bị được sử dụng, tùy theo giá trị nào nhỏ hơn, phải được áp dụng liên tiếp cho hai điểm được đặt theo quyết định của nhà sản xuất thiết bị bảo vệ phía sau đang chạy và đến điểm thứ ba nằm trên đường nối hai điểm này, trong mặt phẳng thẳng đứng trung bình của thiết bị.